

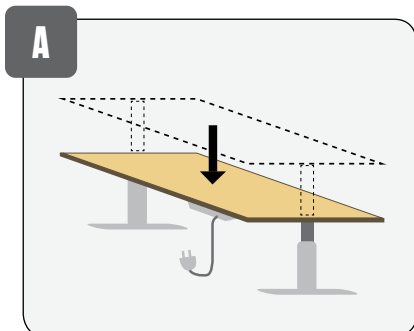

Når du løfter tungt og uhåndterligt gods

Store skriveborde kan være tunge og uhåndterlige og bør som hovedregel transporteres på hjul. Hvis det ikke er muligt, får du her nogle gode råd om, hvordan du og din kollega bedst løser opgaven.

TIPS OG IDEER



Sænk bordet til laveste højde, så det kan passere snævre passager. Fastgør løse kabler til bordet.

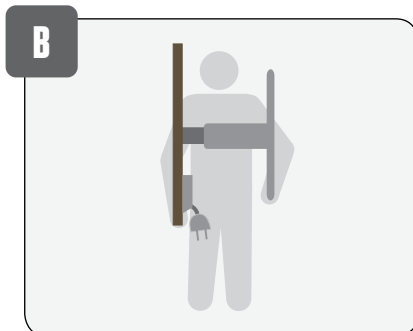

Vip skrivebordet på højkant. Så får du et bedre greb.



Brug bordvogn til at flytte skrøbelige ting som f.eks. billeder. Brug f.eks. møbelhund til underskabe.



Vip bordet. Bøj i knæ- og hoftelæddet og få et godt greb. Løft med benmusklerne og hold ryggen ret.



Undgå at få fingrene i klemme. Brug albuen som "føler", når du skal igennem snævre passager.



Undgå at bære ved at få godset på hjul. Montér bordet på en bordvogn og vip den op på hjulene.

Tekniske hjælpemidler



Et elektronisk katalog over tekniske hjælpemidler.
www.teknisk-udstyr.dk

Husk!

- ▶ Få et godt overblik - planlægning er den halve flytning
- ▶ Arbejdsarealet skal være frit, så man undgår at snuble
- ▶ Aftal på forhånd, hvem der styrer løftet
- ▶ Få et godt greb tæt på og midt for kroppen. Løft med benmusklerne
- ▶ Brug altid egnede tekniske hjælpemidler, hvor det er muligt